

01.04 ARRETA EINSEITIG

Zum Einbetonieren, Radabstand 700 mm, für 3 Räder – Vorderansicht

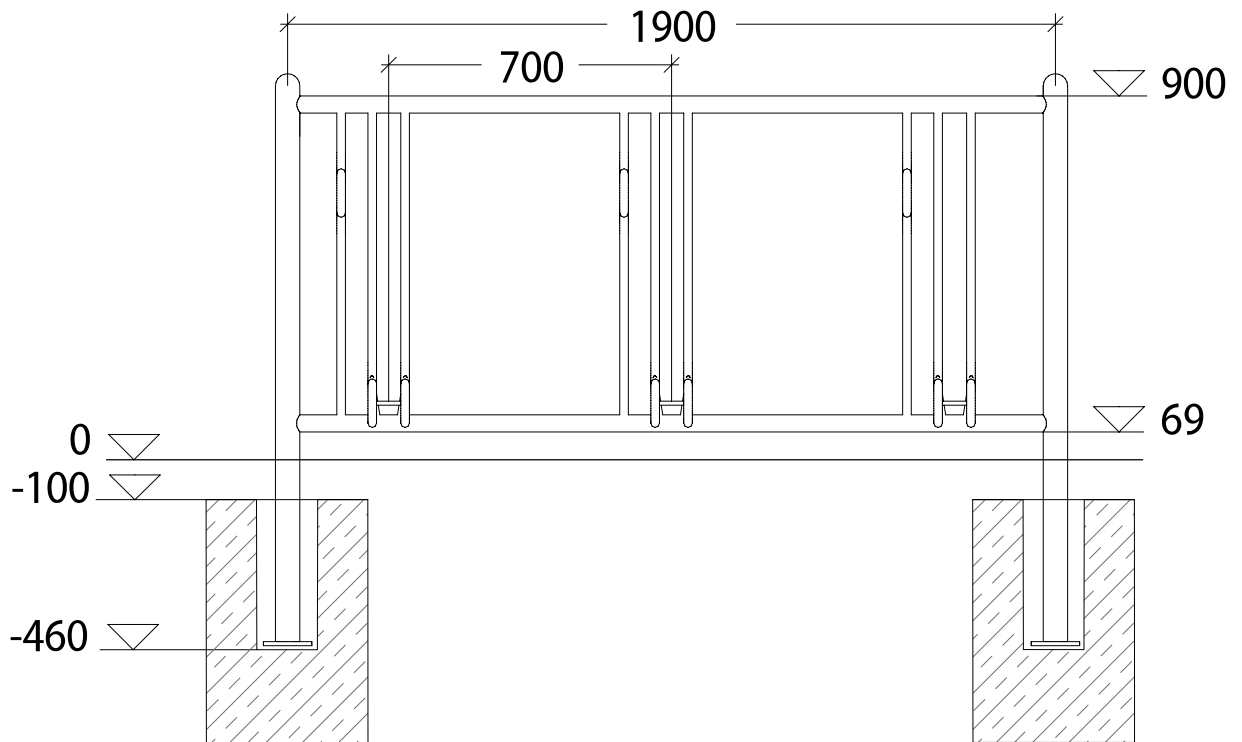

01.04 ARRETA EINSEITIG

Zum Einbetonieren – Seitenansicht

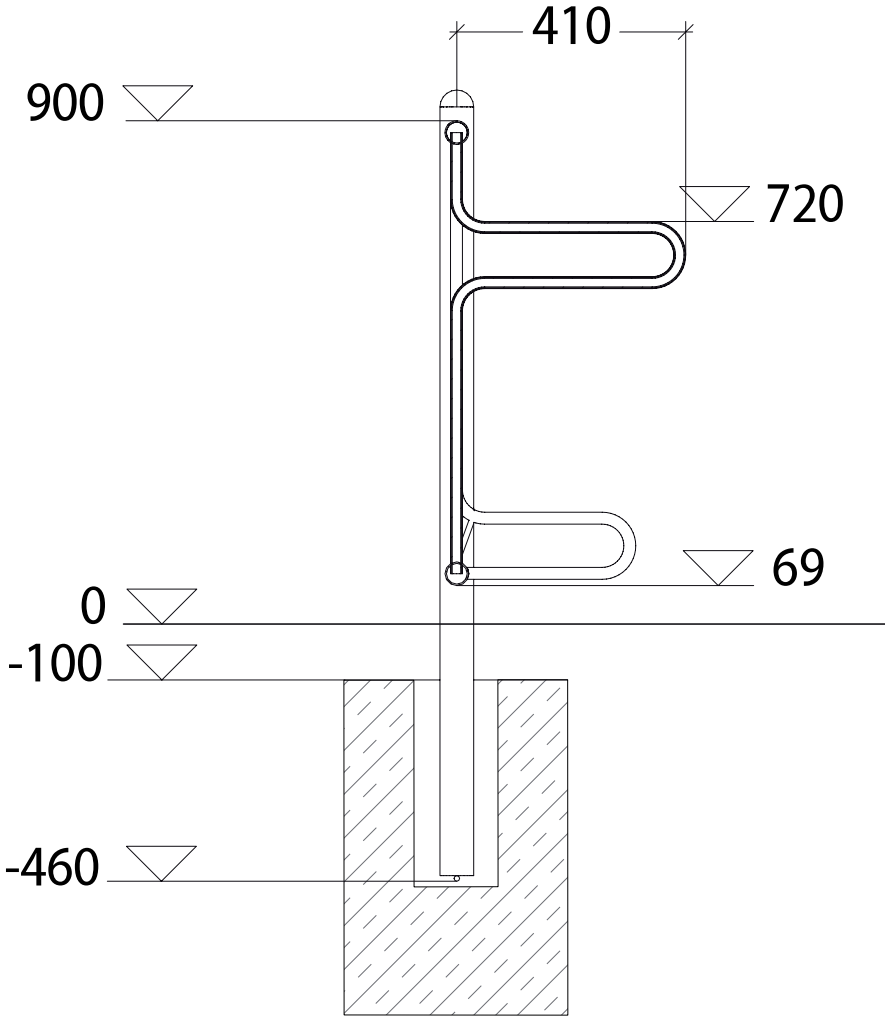

01.04 ARRETA EINSEITIG

Zum Aufdübeln, Radabstand 700 mm, für 2 Räder – Vorderansicht

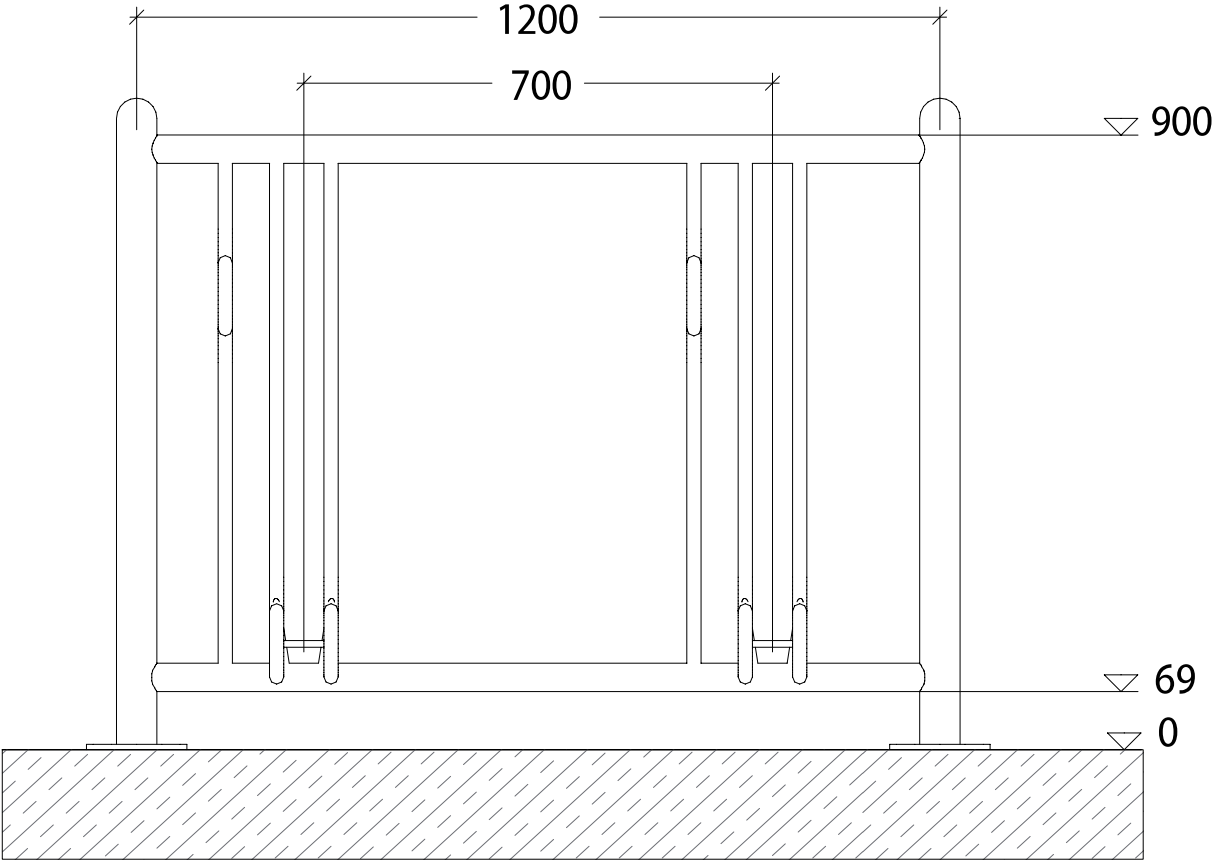

01.04 ARRETA DOPPELSEITIG

Zum Aufdübeln – Seitenansicht

